

COAGULAREA si FLOCULAREA

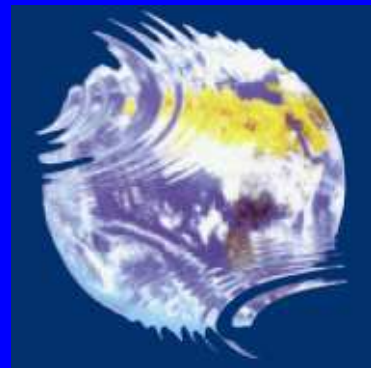

SNF FLOERGER®



In întreaga lume, este aplicată o serie largă de procese de tratare a apelor reziduale.

Cel mai utilizat este procedeul de tratare fizico-chimică, în care sunt folosiți coagulanții și flocculanții.

CUPRINS

1. Date generale despre coagulare si floclulare	4
1.1. Coagularea	4
1.1.1. <i>Principiile de baza ale coagularii</i>	4
1.1.2. <i>Particulele coloidale</i>	5
1.1.3. <i>Mecanismul coagularii</i>	5
1.1.4. <i>Coagulantii</i>	5
1.2. Floclulare	7
1.2.1. <i>Principiile de baza ale floclularii</i>	7
1.2.2. <i>Particulele destabilizate</i>	8
1.2.3. <i>Mecanismul floclularii</i>	8
1.2.4. <i>Floclulantii</i>	8
2. Procesele de tratare fizico-chimica apei	10
2.1. Schema generala a procesului fizico-chimic	10
2.2. Instalatie de tratare a apei	11
2.2.1. <i>Bazine de coagulare si floclulare</i>	11
2.2.2. <i>Bazine de sedimentare</i>	11
2.2.3. <i>Instalatii de flotare</i>	13
2.2.4. <i>Filtre</i>	13
2.3. Parametri care influenteaza alegerea produsului	14
2.3.1. <i>Caracteristicile efluentului</i>	14
2.3.2. <i>Conditiiile de operare</i>	14
2.3.3. <i>Rezultatele obtinute</i>	14
3. Teste de laborator	15
3.1. Prelevarea probelor	15
3.1.1. <i>Probe de apa de tratat</i>	15
3.1.2. <i>Probe de polimer</i>	15
3.2. Instalatii de laborator	16
3.3. Proceduri de testare	16
3.4. Parametri urmariti si interpretarea rezultatelor	17
4. Experimente industriale	18
4.1. Desfasurarea experimentului	18
4.2. Parametri urmariti si interpretarea rezultatelor	18
5. Erori experimentale	19
5.1. In laborator	19
5.2. Pe teren	19

1. DATE GENERALE DESPRE COAGULARE SI FLOCULARE

Coagularea si flocularea reprezinta doua etape distincte ale procesului de tratare fizico – chimica a apelor reziduale.

1.1. Coagularea

Coagularea este etapa in care sistemul format din particulele coloidale (asemanatoare cu sfere avand diametrul sub 1 micrometru) este destabilizat.

1.1.1 Principiile de baza ale coagularii

Termenul de coagulation provine din cuvantul latin “coagularae”, care inseamna “a aglomera”.

In tratarea apei, coagularea este rezultatul aderarii reactivilor chimici la particulele suspendate in apa, cand particulele coloidale dispersate se unesc in agregate mai mari, denumite flocoane sau microflocoane.

SCHEMA COAGULARII

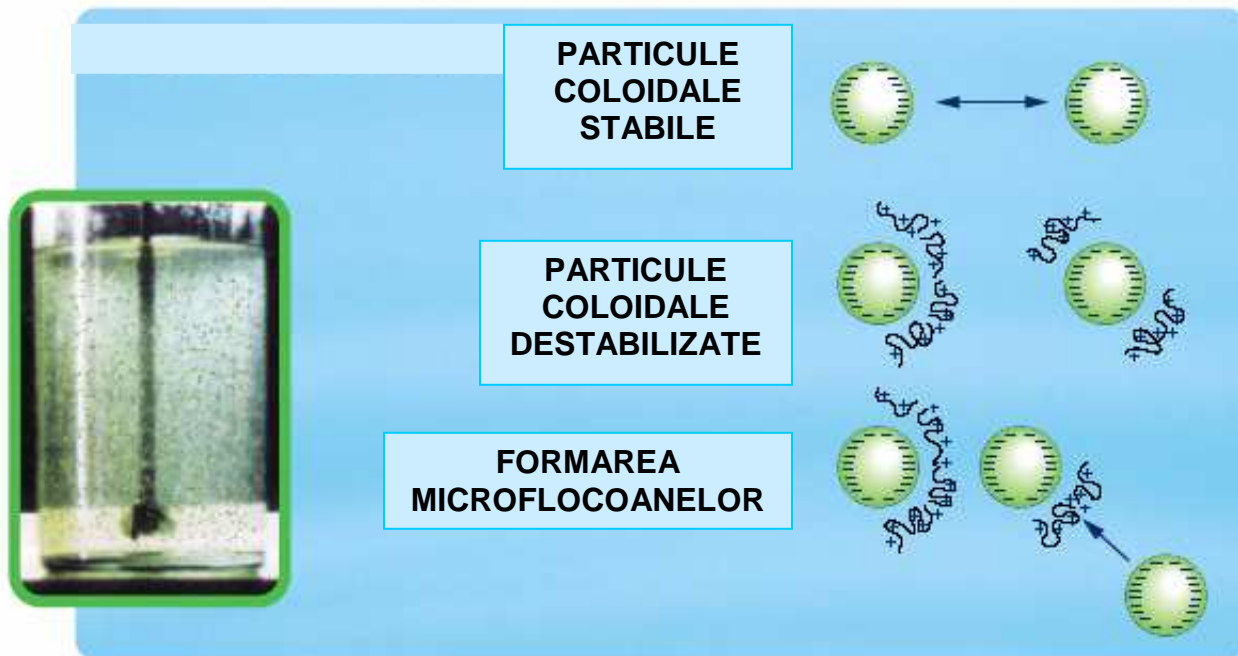

Coagularea este o etapa intermediara, care este esentiala in procesul de tratare fizico – chemical a apelor si apelor reziduale. Aceasta reprezinta primul pas in eliminarea particulelor coloidale si functia sa principala consta in destabilizarea particulelor. Aceasta destabilizare este reprezentata prin neutralizarea sarcinilor electrice prezente pe suprafata particulelor, ceea ce inlesneste aglomerarea coloizilor.

1.1.2 Particulele coloidale

Coloizii sunt particule insolubile suspendate in apa. Diametrul lor redus (sub 1 micron) confera particulelor o stabilitate extrema. Coloizii pot avea origini diferite :

- **Mineral:** namoluri, argile, silice, saruri si hidroxizi metalici
- **Organic:** acizii humic si fulvic, agenti active de suprafata, culoare

Nota :

Micro-organismele de tipul bacterii, plancton, alge, virusi, sunt considerate de asemenea drept coloizi.

1.1.3 Mecanismul coagularii

Stabilitatea si respective instabilitatea particulelor in suspensie reprezinta factorul determinant al diferitelor forte de atractie sau de repulsie :

- forte Van der Waals
- forte electrostatice
- forte de atractie universala
- miscare browniana

Coagularea este un proces care reprezinta un fenomen complex, atat fizic cat si chimic. Reactiile intre particule si coagulant conduc la formarea de aggregate si in consecinta la sedimentare.

Coagulantii cationici neutralizeaza sarcinile negative ale coloizilor si formeaza o masa spongioasa denumita microflocoane.

Mecanismul coagularii poate fi prezentat pe scurt in doua etape :

1- Neutralizarea sarcinilor : corespunde reducerii sarcinilor electrice care au un efect de repulsie asupra coloizilor ;

2- Agregarea particulelor

1.1.4 Coagulantii

Coagulantii folositi in prezent fac parte din doua categorii :

a – Coagulantii minerali

Acestia sunt coagulantii utilizati in modul cel mai frecvent si sunt pe baza de saruri de fier (FeCl_3 , $\text{Fe}_2(\text{SO}_4)_3$) si saruri de aluminiu (PAC = policlorura de aluminiu, alauni).

Sarcinile cationice sunt aduse de ionii metalici, Fe^{3+} sau Al^{3+} , care formeaza hidroxizii feric $\text{Fe}(\text{OH})_3$ sau de aluminiu $\text{Al}(\text{OH})_3$ in contact cu apa.

Principalele avantaje ale utilizarii acestor coagulanti sunt domeniul universal range de aplicare si pretul scazut.

b – Coagulantii organici

Sarcinile cationice sunt aduse de ionul de amoniu cuartenar fixat pe catena principala a polimerului.

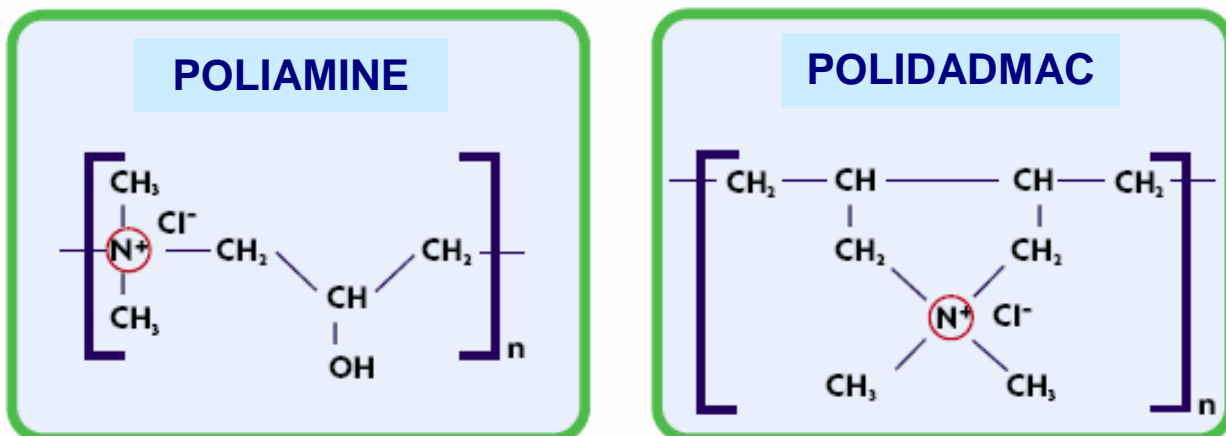

In prezent exista pe piata patru familii principale de coagulasi organici :

- Poliaminele (*FLOQUAT™ FL 17, FLOQUAT™ FL 28 P2*)
- PolidADMAC (*FLOQUA™ FL 45 C, FLOQUAT™ FL 45 CLV*)
- Rasini dicianidamide (*FLOQUAT™ DEC 50*)
- Rasini melamin-formaldehidice (*FLOQUAT™ FL 42, FLOQUAT™ FL 61*)

Principalele avantaje ale utilizarii acestora sunt dozele scazute si volumul redus de namol format (lipsit de hidroxizi).

De asemenea, acesti coagulasi nu afecteaza pH-ul sau dozarea volumetrica a duritatii.

c – Amestecuri de coagulasi minerali si organici

Aceste amestecuri aduc, intr-un singur produs comercial, avantajele atat ale coagulasiilor organici cat si ale celor minerali. Coagulasiul mineral cel mai frecvent utilizat in aceste amestecuri este PAC (policlorura de aluminiu).

1.2. Flocularea

Flocularea este etapa in care particulele coloidale destabilizate (sau particulele formate in timpul etapei de coagulare) se unesc in aglomerari.

1.2.1 Principiile de baza ale flocularii

Etapa de floculare poate fi aplicata in procedeele de tratare a apelor / apelor reziduale numai in situatiile in care **particulele sunt deja destabilizate**. Ca urmare, este o etapa care urmeaza logic celei de coagulare.

SCHEMA FLOCULARII

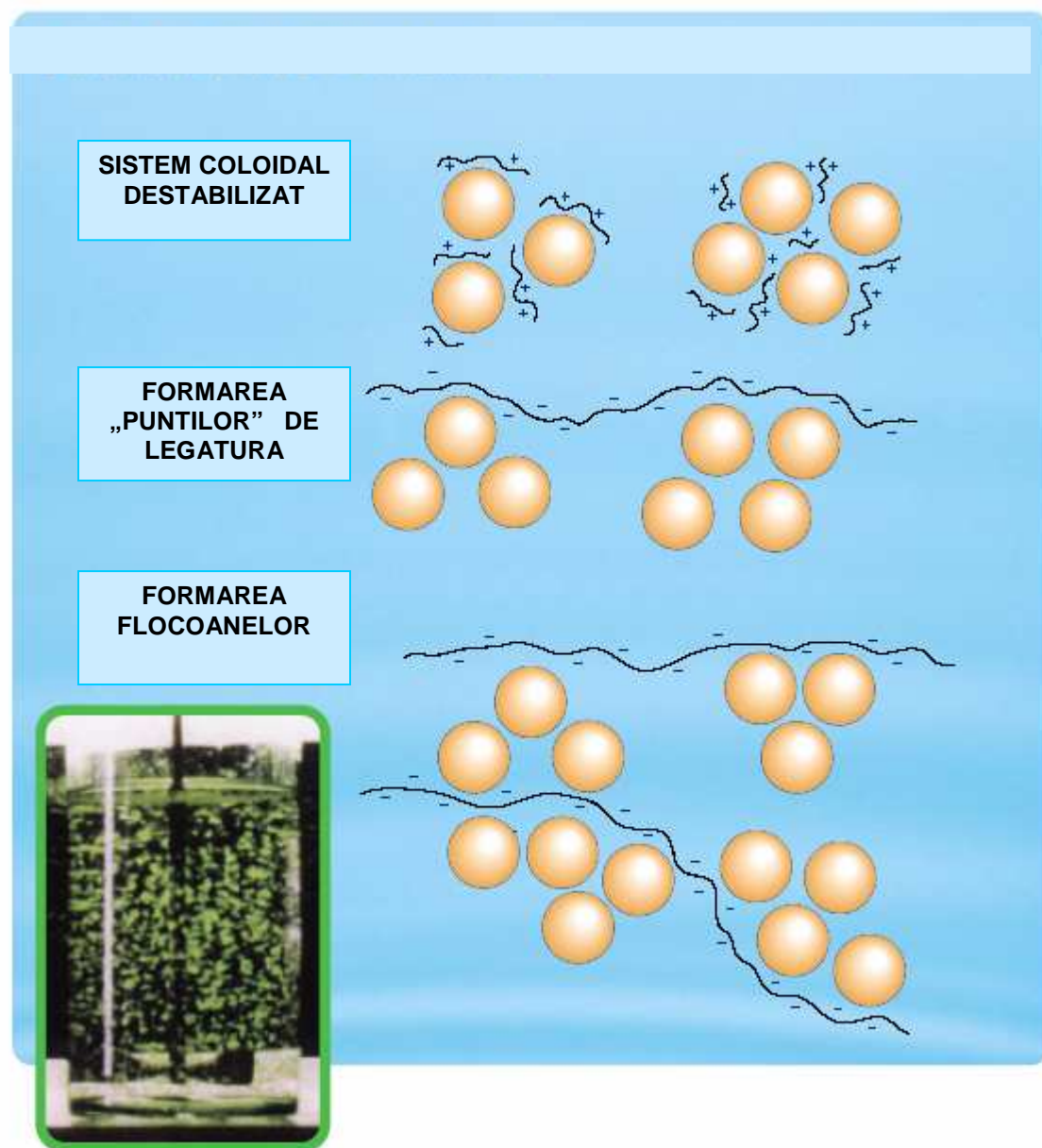

1.2.2 Particulele destabilizate

Originea particulelor destabilizate este variata si depinde in principal de originea apei care trebuie tratate. Acestea pot proveni din etapa initiala de coagulare.

Sarcina electrica (+ sau -) adusa de flocculant este selectata in functie de natura particulelor destabilizate din apa. In general, selectarea fiind in general de :

- flocculant anionic (-) pentru particulele **minerale**
- flocculant cationic (+) pentru particulele **organice**

1.2.3 Mecanismul floccularii

Flocculantii, cu greutatile lor moleculare foarte mari (lant lung al monomerului) si sarcinile electrice pe care le poarta, aglomereaza particulele destabilizate si le leaga de-a lungul lantului polimerului. In cursul etapei de flocculare urmeaza apoi o **crestere a dimensiunilor** particulelor prezente in apa, rezultand formarea **flocoanelor**.

Tipul de legaturi intre particulele destabilizate si flocculant sunt in principal **legaturi ionice** si **legaturi de hidrogen**.

1.2.4 Flocculantii

In cadrul gamei de 800 flocculanti diferiti tip **FLOPAM™**, se disting doua categorii principale de flocculanti :

1. Flocculantii anionici si ne-ionici care aduc in mediu sarcini electrice negative (-)

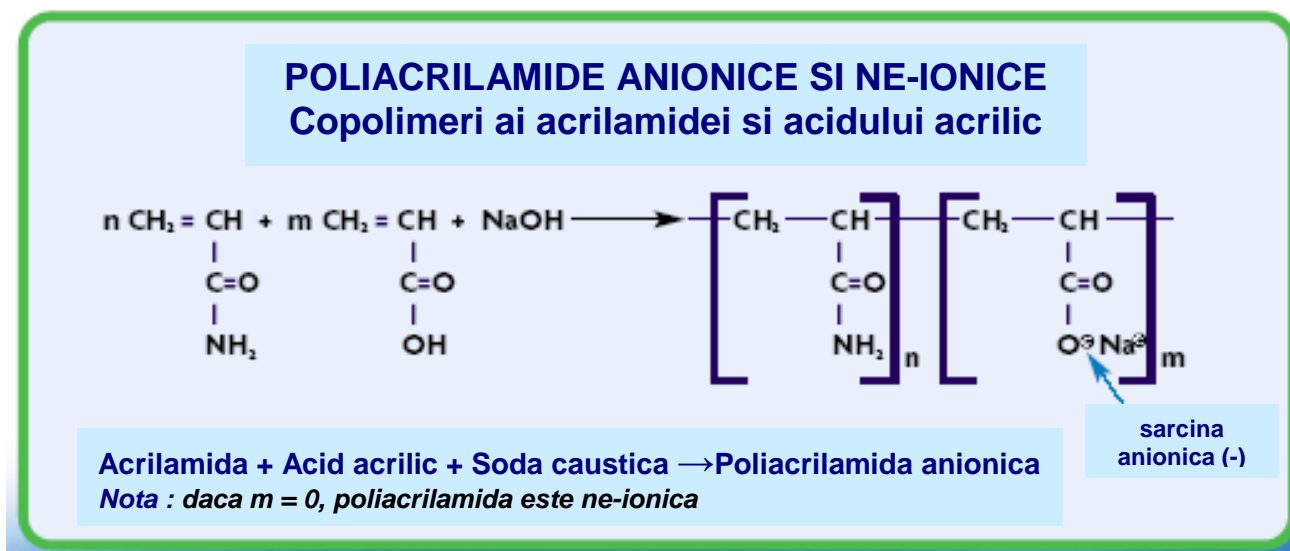

Sunt disponibile diferite forme comerciale :

- in forma solida : Seria tip **FLOPAM™ AN 900**
- in forma de emulsie : Seria tip **FLOPAM™ EM 3**

2. Floculantii cationici care aduc in mediu sarcini electrice pozitive (+)

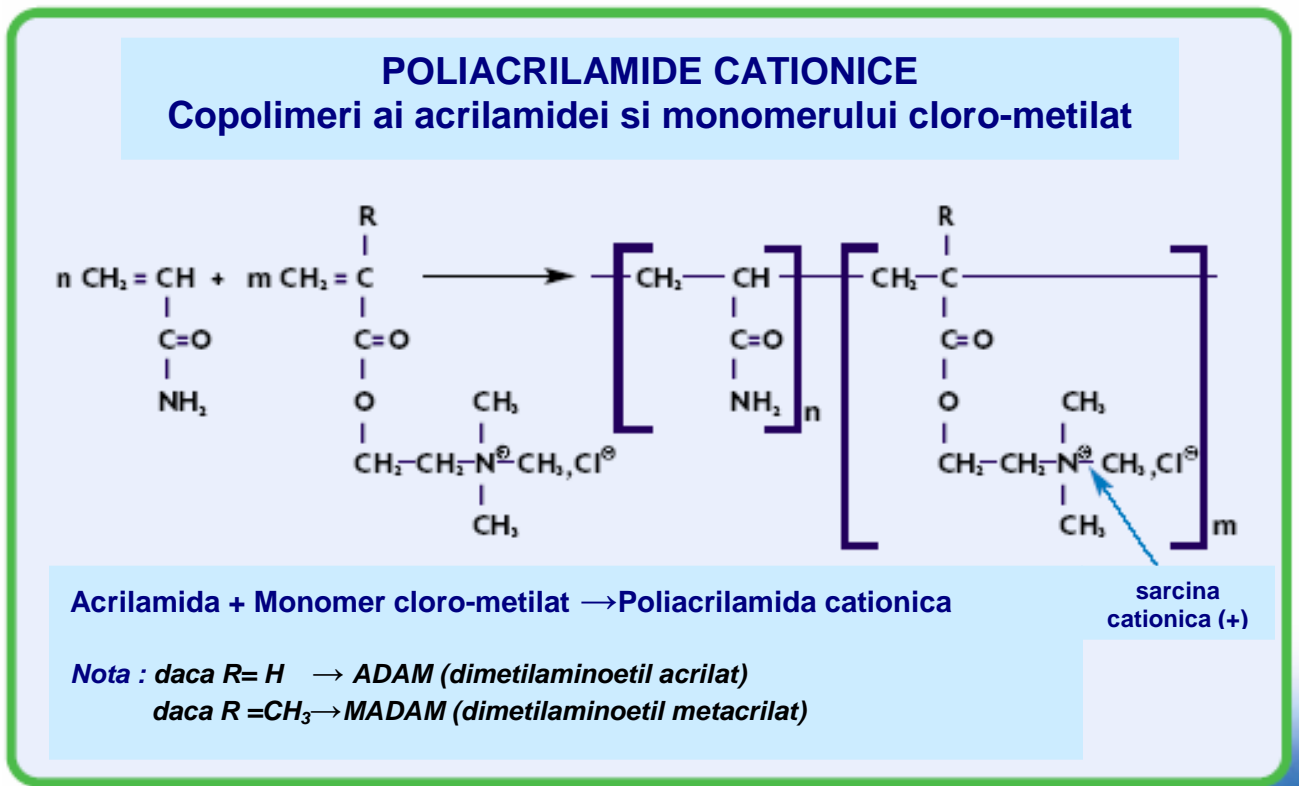

Sunt disponibile diferite forme comerciale :

- in forma solida : Seria tip **FLOPAM™ FO 4000**
- in forma de emulsie : Seria tip **FLOPAM™ EM 4**



2. PROCESELE FIZICO-CHIMICE IN TRATAREA APEI

Aceste procese sunt caracterizate prin :

- ✓ Utilizarea reactivilor **chimici** pentru destabilizarea si cresterea dimensiunilor particulelor care produc poluarea, urmata de
- ✓ Separarea **fizica** a solidelor de faza lichida. Separarea este de obicei realizata prin procesul de decantare, flotare sau filtrare.

2.1. Schema generala a unui proces fizico-chimic

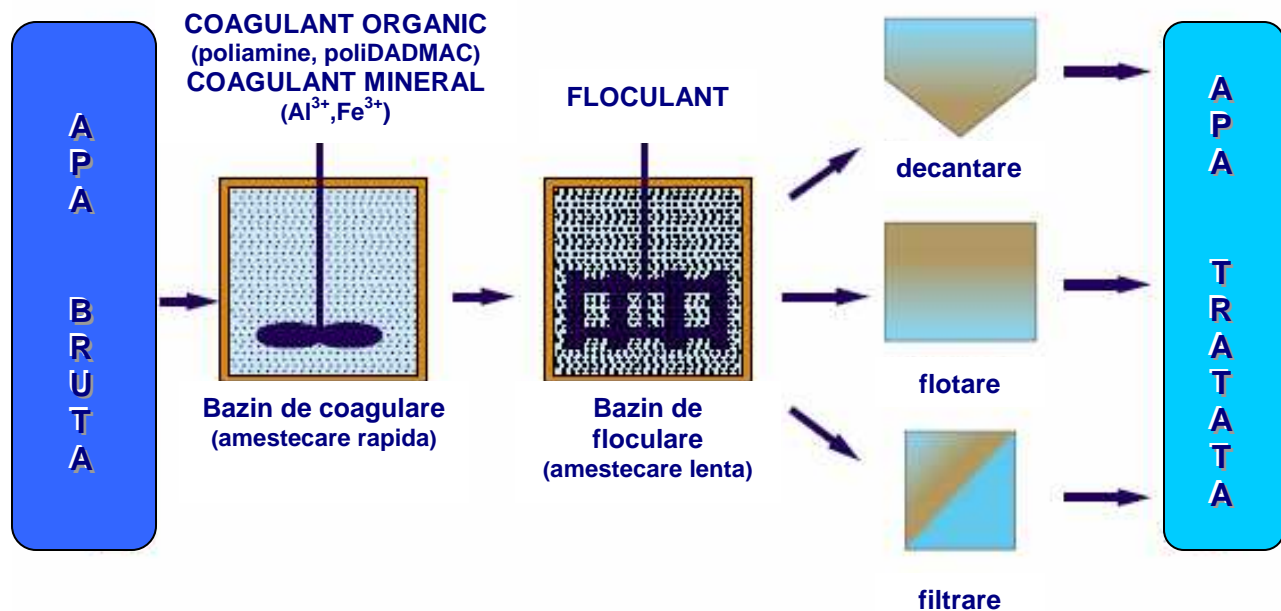

Reactivii cei mai uzuali sunt : coagulantii minerali si / sau organici, aditivi pentru floclare (silice activa, talc, carbune activ), floclanti anionici si cationici si reactivi de corectie pH, cum sunt acizii si bazele.

In cursul fazei de coagulare pot fi adaugati de asemenea si agenti de chelatizare a metalelor.

2.2. Instalatii pentru tratarea apei

2.2.1 Bazine pentru coagulare si floculare

Etapele de coagulare / floculare, in cursul carora particulele coloidale si / sau particulele destabilizate reactioneaza cu agentii chimici, se realizeaza in bazine sau rezervoare avand diferite dimensiuni si forme. Acestea pot fi uneori incluse ca parti din bazinul de decantare propriu-zis.

Pentru buna desfasurare a procesului, trebuie respectate o serie de reguli :

- **Volumul bazinului** se alege in functie de debitul care trebuie tratat ;
- **Punctele de injectie** of pentru fiecare reactie sunt stabilite in functie de caracteristicile reactivilor. De exemplu, un coagulant va fi intotdeauna injectat inaintea unui floculant.
- **Dispozitivele de amestecare** (cu anumite dimensiuni si viteze de agitare) sunt alese in functie de tipul de reactivi utilizati.

Agitarea trebuie sa fie intensa in timpul etapei de coagulare (amestecare rapida cu un gradient de viteza recomandat de cca $1.000s^{-1}$) si mai redusa in timpul etapei de floculare (cu un gradient de viteza de cca $100s^{-1}$), pentru a proteja formarea flocoanelor.

2.2.2 Bazine de decantare

Exista diferite tipuri de bazine de decantare. Acestea trebuie sa permita separarea fazei solide din apa prin **sedimentare**. Proiectarea lor se bazeaza, ca principal parametru, pe viteza de sedimentare a particulelor. Cele mai utilizate sunt :

- **Bazinul de decantare radial cu pod raclor** pentru razierea si evacuarea namolului depus. Alimentarea se face prin centrul bazinului, iar apa tratata este evacuata prin preaplinul inelului circular periferic din partea superioara. Un sistem curatitor de namol format dintr-un cu pod raclor cu brate previne acumularea namolului pe pantele conicitatii bazinului si impinge namolul spre evacuarea de la fundul bazinului.

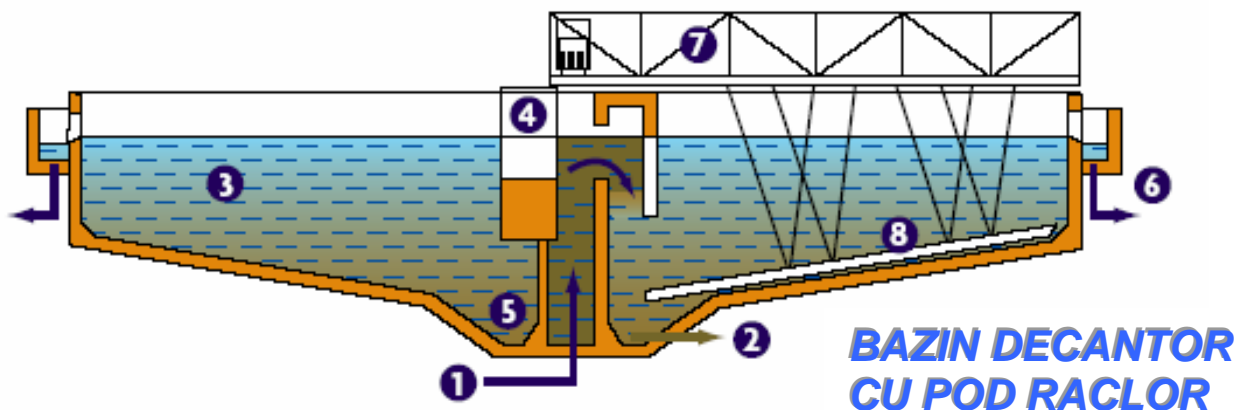

- | | | | |
|---|-----------------------|---|------------------------------------|
| ① | Intrare apa reziduala | ⑤ | Zona de colectare namol |
| ② | Evacuare namol | ⑥ | Preaplin de evacuare apa limpezita |
| ③ | Zona de sedimentare | ⑦ | Pod rotativ |
| ④ | Distributie efluent | ⑧ | Raclor de namol |

- **Bazin decantor cilindric cu con** (cu curgere verticala): Intr-un astfel de bazin de sedimentare nu exista sisteme de raclare iar namolul este directionat spre evacuare de conicitatea de la baza cilindrului. Alimentarea se realizeaza central, iar evacuarea apei tratate prin preaplin periferic.

BAZIN DECANTOR VERTICAL CILINDRIC CU CON

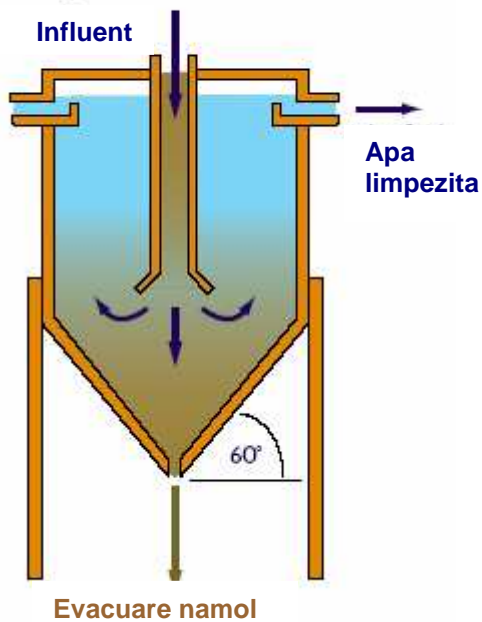

BAZIN DECANTOR CU LAMELE

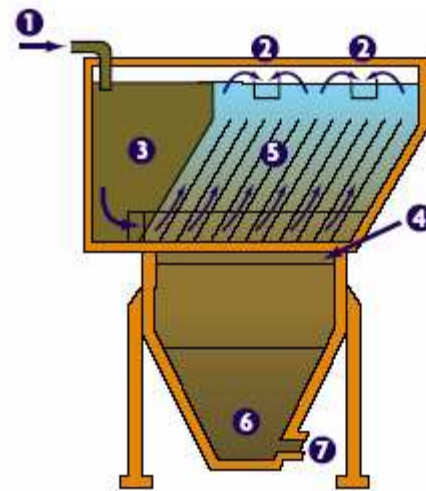

- | | | | |
|---|--------------------------------|---|---------------------------|
| 1 | Influent apa uzata | 5 | Zona sedimentare lamelara |
| 2 | Evacuare apa limpezita | 6 | Concentrare namol |
| 3 | Zona floculare | 7 | Evacuare namol |
| 4 | Zona distributie apa floculata | | |

- **Bazin decantor cu blocuri lamelare :** Este compus din module cu orificii prin care se evacueaza apa limpezita. Configuratia inclinata permite namolului sa se acumuleze gravitational la baza decantorului.

- **Bazin de decantare orizontal cu curgere continua :** Denumit si bazin de decantare longitudinal, este caracterizat prin functionare in prezenta fluxului de apa de tratat, care il strabate continuu in plan orizontal.

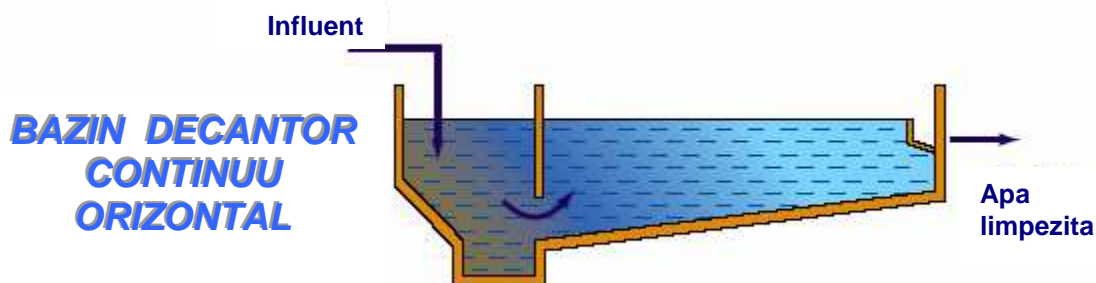

2.2.3 Instalatii de flotare

Contrar proceselor din bazinele de sedimentare, in instalatiile de flotare separarea solid/lichid se realizeaza prin **flotarea spre suprafata a solidelor**.

Flotatia poate fi naturala (cand densitatea particulelor este < 1) sau indusa (prin introducerea unor micro-bule la particule). Evacuarea namolului se face la suprafata instalatiei.

INSTALATIE DE FLOTARE CU AER DIZOLVAT

(DAF = Dissolved Air Flotation unit)

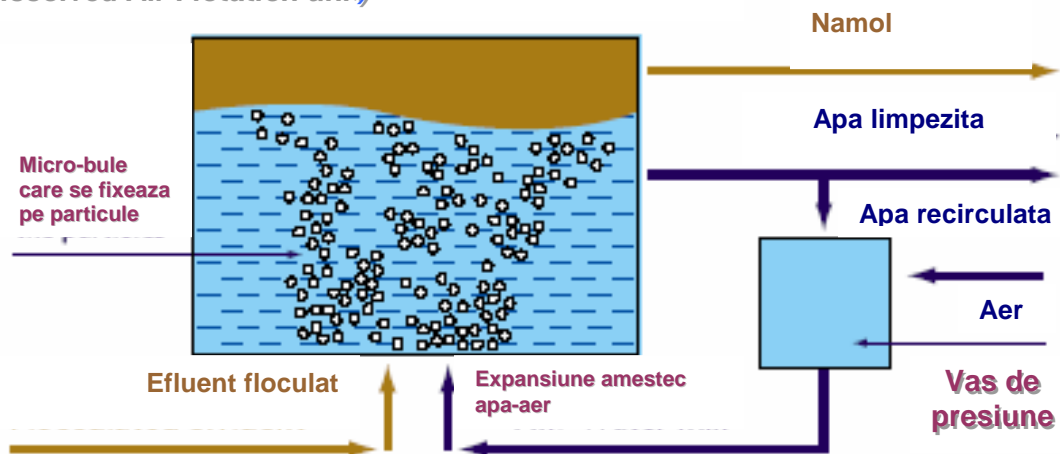

2.2.4 Filtre

Filtrarea este procesul de trecere a amestecului solid-lichid printr-un mediu poros, pentru a retine solidele si a lasa sa treaca numai lichidul.

Filtrarea este o tehnologie bine adaptata pentru tratarea efluentilor cu concentratii scazute de impurificatori sau ca etapa de finisare a calitatii apei tratate.

Cele mai obisnuite filtre sunt :

- Filtrele de nisip
- Filtrele cu banda sau cu sac filtrant
- Filtrele cu ruloiri de hartie ... filtranta
- Filtrele de vid (cu discuri sau cu placi)
- Filtrele cu membrane, pentru ultrafiltrare

FILTRU DE NISIP

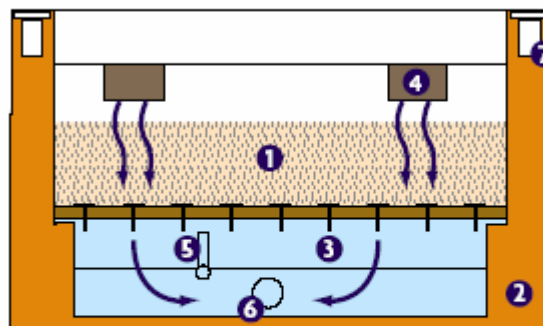

- | | | | |
|---|--------------------|---|-----------------------------|
| ① | Nisip | ⑤ | Suflanta pentru recirculare |
| ② | Structura de beton | ⑥ | Evacuare apa filtrata |
| ③ | Duze de filtrare | ⑦ | Evacuare namol |
| ④ | Influent | | |

2.3. Parametri care influenteaza alegerea produsului

Atat la preselectarea coagulantilor si flocculantilor in testele de laborator, cat si in selectarea finala prin experimente industriale, trebuie luata in considerare o serie de parametri.

2.3.1 Caracteristicile efluentului

- pH
- continut de substanta uscata (g/l)
- balanta ionica
- raportul mineral / organic

2.3.2 Conditile de operare

- capacitatea de a se asigura oamestecare rapida
- punctele de injectie a reactivilor
- conditiile de amestecare
- timpul de contact
- timpul de sedimentare

2.3.3 Rezultatele obtinute

- suspensii solide
- turbiditate
- culoare
- consum chimic de oxigen

INFLUENTA GREUTATII MOLECULARE ASUPRA VITEZEI DE SEDIMENTARE SI A GRADULUI DE LIMPEZIRE

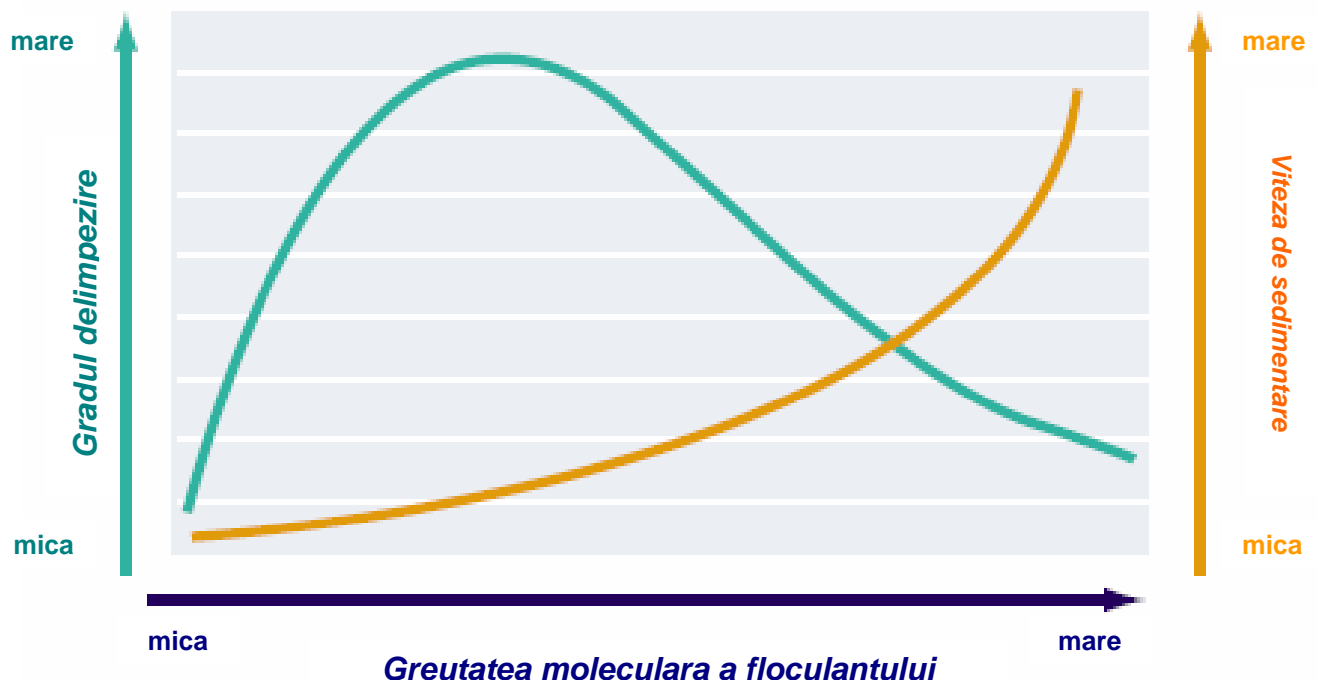

3. TESTE DE LABORATOR

Realizarea etapei de testare la nivel de laborator este esentiala. Luand in considerare gama foarte larga de produse disponibile (peste 800), testele de laborator sunt necesare pentru :

- Selectarea celui mai potrivit produs pentru a fi testat industrial
- Obținerea datelor preliminare și estimarea performanțelor așteptate : suspensii solide, turbiditate, consum chimic de oxigen, s.a.
- Estimarea preliminară a dozelor necesare
- Stabilirea condițiilor optime de operare industrială : puncte de injecție, amestecare, s.a.

Nota : Testele de laborator nu sunt suficiente de precise pentru a se extrapola rezultatele la o performanță industrială exactă.

3.1. Prelevarea probelor

3.1.1 Prelevarea probelor de apă de tratat

Înainte de efectuarea testului de laborator este necesară prelevarea unei probe reprezentative a efluentului de tratat. Pentru a putea fi efectuate testele cele mai adecvate, este necesară completarea unei cunoașteri aprofundate a procesului cu date referitoare la :

- Calitatea apei (pH, suspensii solide, substanțe dizolvate, culoare, turbiditate, consum chimic de oxigen, s.a.)
- Debitul mediu și maxim de efluent
- Variațiile calitative
- Echipamentele utilizate
- Necesarul de investiții viitoare în proces și/sau echipamente

3.1.2 Prelevarea probelor de polimer

Nu este necesar să fie testate toate produsele disponibile, fiind realizată o selecție preliminară.

- Pentru **coagulanți**, poate fi testată câte o probă din fiecare clasă importantă de produse : poliamine (**FLOQUAT™ FL 17**), poliDADMAC – policlorura de dialildimetilamoniu (**FLOQUAT™ FL 45 C**), rășini dicianamidice (**FLOQUAT™ DEC 50**), săruri metalice (PAC – policlorura de aluminiu).
- Pentru **floculanți**, se selectează sarcina ionică prin testarea domeniului de produse având aceeași greutate moleculară : seria **FLOPAM™ AN 900 SH** pentru pudrele anionice și **FLOPAM™ FO 4000 SH** pentru pudrele cationice.

3.2. Instalatii de laborator

Cel mai cunoscut aparat utilizat in testarea proceselor fizico-chimice este Aparatul Jar-test. Acesta permite un control strict al agitarii simultane in mai multe pahare de laborator (de obicei 6) si permite compararea eficientei mai multor produse sau a diferitelor doze din acelasi produs.

Pentru desfasurarea experimentului este necesar un echipament anex redus : seringi, pipette si un cronometru pentru masurarea timpilor de amestecare.



Aparat Jar-test automat



Aparat Jar-test manual

Nota : In documentul “**Prepararea polimerilor organici**” sunt prezentate metodele de dizolvare pentru prepararea solutiilor de coagulanti si floculanti.

3.3. Proceduri de testare

Scopul acestui capitol nu este de a impune o procedura de testare, ci de a **descrie elementele cheie** care sunt importante si comune in toate procedurile existente. Orice procedura de testare la faza de laborator are ca scop simularea conditiilor industriale si verificarea manevrelor de operare. Urmarind aceste criterii, fiecare test este totusi specific.

- **Injectia reactivilor :** dupa prepararea diferitelor solutii de reactivi care trebuie comparate, se realizeaza simultan injectia dozelor de reactivi predeterminate.





- **Amestecarea reactivului in effluent** : dupa injectie este necesara o faza de amestecare, pentru a dispersa reactivul in masa de efluent. Aceste faze de amestecare pot varia in functie de timp si de viteza. De exemplu:

- pentru coagulant : 250 rot/min pentru 2 min, apoi 40 rot/min pentru 15 min ;
- pentru flocculant : 250 rot/min pentru 10 s, apoi 40 rot/min pentru 5 min.

- **Sedimentarea flocoanelor** : Odata ce s-au format flocoanele, incepe faza de sedimentare cu un timp mediu de 20 min pentru coagulanti si 10 min pentru flocculanti.



3.4. Parametri de urmarit si interpretarea rezultatelor

Principalii parametri care se controleaza in timpul testelor de laborator sunt :

- Timpul de reactie
- Dimensiunea flocoanelor
- Timpul de sedimentare
- Limpezirea
- Amestecarea
- Taria floconului

Acesti parametri pot fi controlati visual sau cu echipamente de tipul turbidimetrului cu 6 pozitii, perfectionat de SNF pentru masurarea continua a turbiditatii intr-un experiment Jar-test.

Toate datele sunt inregistrate, pentru a analiza rezultatele.



1. Injectie coagulant si amestecare rapida
2. Amestecare lenta
3. Sedimentare

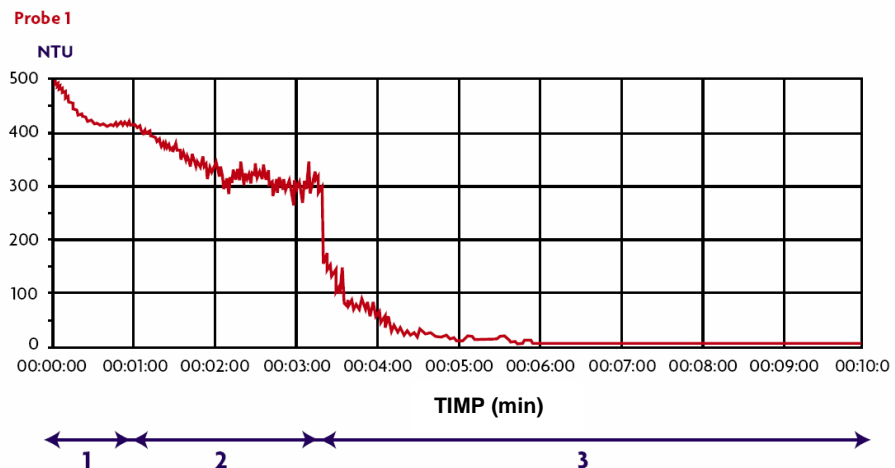

4. EXPERIMENTE INDUSTRIALE

Desfasurarea experimentelor industriale trebuie sa poata **sa verifice si sa confirme rezultatele** obtinute anterior in faza de **laborator**.

4.1. Desfasurarea experimentului

In timpul desfasurarii experimentului industrial, calitatea si debitul efluentului de tratat trebuie sa fie cat mai apropiate posibil de valorile medii curente. Pregatirea reactivilor trebuie facuta cu minutiozitate. Concentratiile reactivilor si punctele de injectie ale acestora trebuie sa fie alese pe baza rezultatelor de laborator anterior determinate.

4.2. Parametri urmariti si interpretarea rezultatelor

Principalii parametri care sunt urmariti in timpul experimentului se aleg in functie de rezultatele urmarite. Totusi, cei mai des utilizati sunt :

- **Debitul de reactiv** (l/h, kg/h)
- **Debitul de efluent** (m³/h)
- **Concentratia** poluantilor in efluent (g/l)
- **Punctul de injectie** a reactivilor
- Gradul de **limpezire** al apei tratate
- Gradul de **ingrosare** a namolului separate

Pentru a analiza aceste rezultate, este util ca ele sa fie centralizate tabelar pentru a inlesni calcularea consumurilor specifice de reactivi, per volum tratat sau per greutate de substanta uscata.

5. ERORI EXPERIMENTALE

5.1. In laborator

In laborator pot fi obtinute rezultate neasteptate datorita :

- **unei amestecari ineficiente a reactivului** : pot aparea dificultati in amestecarea reactivului in proba de apa, datorita vascozitatii mari a flocculantilor organici.
- **unei supradozari** : la anumite doze, sarcinile ionice (+) sau (-) remanente in effluent sunt prea mari si provoaca un effect de repulsie intre particule.

5.2. Pe teren

Cand apare o problema cu doza de reactiv, este foarte important sa se verifice fiecare din etapele urmatoare :

DOZAREA IN TRATAREA APEI

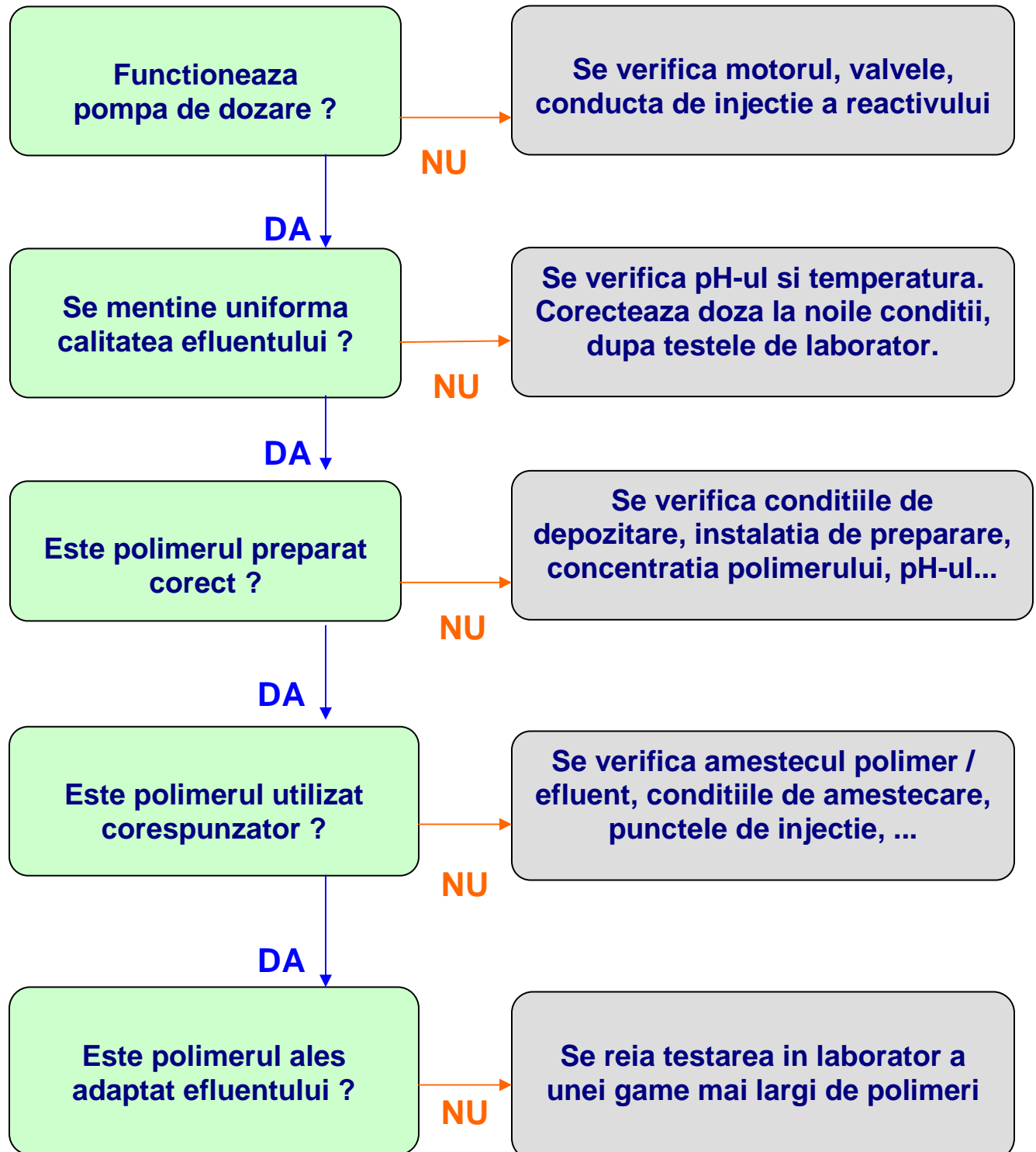



SNF FLOERGER®

SNF S.A.

Zac de Milieux, 42163, Andrezieux Cedex, France

Telefon : +33 (0)4 77 36 86 00

Fax: +33 (0)4 77 36 86 00

E-mail : info@snf.fr

www.snf-group.com

Flochem SNF Romania

Str. Mihail Cioranu 4, sector 5, Bucuresti

Telefon : 021 410 78 09

0744 567 466

0744 425 079

Fax : 021 410 30 26

E-mail : flochem@floerger.ro

office@snf.ro