

FLOQUIP

Instalatii de preparare a polimerilor



SNF FLOERGER®

CUPRINS

1. FLOQUIP™ DE	pg 03 – 04
2. FLOQUIP™ DE0	pg 05 – 06
3. FLOQUIP™ SE	pg 07 – 08
4. FLOQUIP™ DP220	pg 09 – 10
5. FLOQUIP™ DPX21	pg 11 – 13
6. FLOQUIP™ ASA-EU	pg 14 - 15

1. FLOQUIP™DE

SISTEME DE PREPARARE A EMULSIILOR

DESCRIEREA PRODUSULUI

FLOQUIP DE este un sistem automat, proiectat sa dilueze si sa activeze emulsia de polimer. Emulsia pura este pompata dintr-o canistra, container vrac intermediar IBC (*Intermediate Bulk Container*) sau rezervor, utilizand o pompa cu pornire lenta si viteza variabila.

Apoi, aceasta este injectata in zona de admisie a amestecatorului dinamic din otel inoxidabil, pentru a initia inversia completa a polimerului.

Cu ajutorul apei adaugate secundar si a unui amestecator static se realizeaza post-diluarea solutiei de polimer.

DENUMIRI

FLOQUIP : Echipament tip instalatie

DE : Diluarea emulsiei

Primul numar : Varianta 1, 2 sau 3

Al doilea numar : 0-fara rezervor, 1-cu rezervor

Al treilea numar : 0-fara filtru, 1-cu filtru

Exemplu :

FLOQUIP DE 111 este o instalatie de preparare a emulsiei, de tipul 1 (1-5 l/h de polimer pur), cu rezervor de imbatranire a emulsiei, si cu filtru.

CARACTERISTICI

- Pompa de vid progresiv cu viteza variabila
- Amestecator dinamic
- Debit de apa modificabil
- Sistem de post-dilutie
- Panou de control electric : manual si automat
- Senzor de nivel la interfata cu rezervorul
- Inchidere automata a debitului de apa
- Platforma autonoma

AVANTAJE

- Sistem complet
- Control precis
- Usor de montat

DOTARI OPTIONALE

- Rezervor de imbatranire a emulsiei
- Nivel pentru prelevarea probelor
- Pompa de dozare la evacuarea din rezervorul de imbatranire a emulsiei
- Sistem de filtrare

FUNCTIONARE

FLOQUIP DE amesteca polimer pur si apa in cantitati cunoscute, furnizand solutia rezultata direct in proces sau printr-un rezervor de imbatranire a emulsiei.

Prin comanda de la un sensor de nivel scazut din rezervorul de imbatranire a emulsiei, apa patrunde in instalatie printr-o valva de reglare.

O valva de intrare tip solenoid si un debitmetru asigura un flux controlat de diluare cu apa, spre amestecatorul dinamic.

Polimerul pur incepe sa fie distribuit printr-o valva de injectie de control a pompei, in linia de diluare cu apa, la intrarea in amestecatorul dinamic.

Au loc o amestecare cu viteza ridicata pentru a se obtine inversia completa a polimerului si un adaos suplimentar de apa pentru post-diluarea solutiei de polimer.

Prin comanda de la un sensor de nivel inalt, injectia de polimer pur este intrerupta si, dupa spalarea ambelor amestecatoare, alimentarea cu apa de dilutie este oprita.

SPECIFICATII TEHNICE

Varianta	1	2	3
Debit emulsie initiala	1-5 l/h	5-25 l/h	20-100 l/h
Debit apa de dilutie	0.5-4.0 m ³ /h (1")	0.5-4.0 m ³ /h (1")	1.2-10.0 m ³ /h (1" ½)
Debit dupa dilutia cu apa	1.2-10 m ³ /h (1" ½)	1.2-10 m ³ /h (1" ½)	1.2-10 m ³ /h (1" ½)
Presiune minima	2 bar	2 bar	2 bar
Caracteristici electrice	400 V tri, 50 Hz / 440 V tri, 60 Hz	400 V tri, 50 Hz / 440 V tri, 60 Hz	400 V tri, 50 Hz / 440 V tri, 60 Hz
Putere	0.75 kW	0.75 kW	3.5 kW
Dimensiuni	L= 1200 mm; l= 680 mm; h = 970 mm	L=1200 mm ; l=680 mm; h = 970 mm	L=1200 mm; l=680 mm; h = 970 mm
Greutate	150 kg	150 kg	210 kg

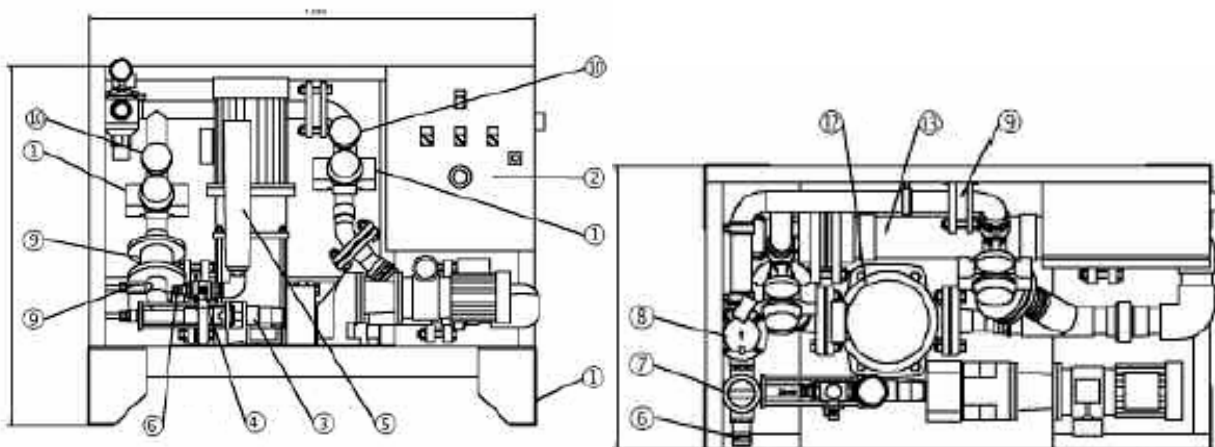

FLOQUIP DE 100

Index	Nr. buc.	Descriere
1	1	Suport
2	1	Panou de control
3	1	Pompa de vid progresiv
4	1	Valva cu 3 cai
5	1	Cilindru de calibrare
6	2	Capat sudat
7	1	Regulator de presiune
8	1	Valva tip solenoid
9	3	Valva de control
10	2	Valva manuala
11	2	Debitmetru
12	1	Amestecator dinamic
13	1	Amestecator static

2. FLOQUIP™ DE0

SISTEME DE PREPARARE A EMULSIILOR

DESCRIEREA PRODUSULUI

FLOQUIP DE0 este un sistem manual, proiectat sa dilueze si sa activeze emulsia de polimer. Emulsia pura este pompata dintr-o canistra, container vrac intermediar IBC (*Intermediate Bulk Container*) sau rezervor, utilizand o pompa cu pornire lenta si viteza variabila. Apoi este injectata la intrarea unui amestecator static cu eficienta ridicata, care initiaza inversia completa a polimerului.

DENUMIRI

FLOQUIP : Echipament tip instalatie

DE : Diluarea emulsiei

Primul numar : Varianta 1, 2 sau 3

Al doilea numar : 0-fara rezervor, 1-cu rezervor

Al treilea numar : 0-fara filtru, 1-cu filtru

Exemplu :

FLOQUIP DE0 100 este o instalatie manuala de preparare a emulsiei, de tipul 1 (1-5 l/h de polimer pur), fara rezervor de imbatranire a emulsiei, si fara filtru.

CARACTERISTICI

- Pompa de vid progresiv cu viteza variabila
- Amestecator static din otel inoxidabil
- Debit de apa modificabil
- Control electric al pompei de dozare
- Platforma autonoma

AVANTAJE

- Sistem complet
- Instalatie simpla

DOTARI OPTIONALE

- Rezervor de imbatranire a emulsiei
- Pompa dozatoare pe evacuarea rezervorului de imbatranire a emulsiei
- Sistem de filtrare

FUNCTIONARE

FLOQUIP DE0 amesteca polimer pur si apa in cantitati cunoscute, furnizand solutia rezultata direct in proces sau printr-un rezervor de imbatranire a emulsiei. Debitul de apa necesar este modificat manual cu ajutorul unei valve de reglare. Polimerul pur incepe sa fie distribuit printr-o valva de injectie de control a pompei, in linia de diluare cu apa, la intrarea in amestecatorul static. Vitezele ridicate si agitarea din amestecatorul static asigura calitatea solutiei de flocculant.

SPECIFICATII TEHNICE

Varianta	1	2	3
Debit emulsie initiala	1-5 l/h	5-25 l/h	20-100 l/h
Debit apa de dilutie	0.5-4.0 m ³ /h (1")	0.5-4.0 m ³ /h (1")	1.2-10.0 m ³ /h (1" ½)
Presiune minima	2 bar	2 bar	2 bar
Caracteristici electrice	400 V tri, 50 Hz / 440 V tri, 60 Hz	400 V tri, 50 Hz / 440 V tri, 60 Hz	400 V tri, 50 Hz / 440 V tri, 60 Hz
Dimensiuni	L = 850 mm; l = 255 mm ; h = 600 mm	L = 850 mm; l =255 mm; h = 600 mm	L= 850 mm; l =255mm ; h = 600 mm
Greutate	47 kg	47 kg	47 kg

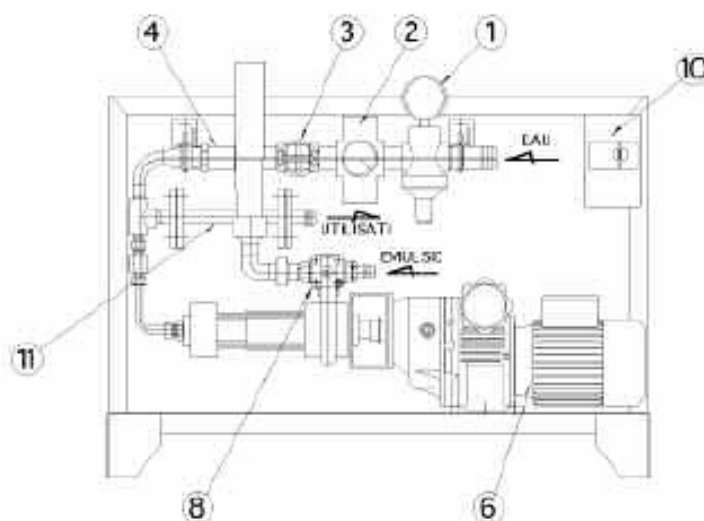
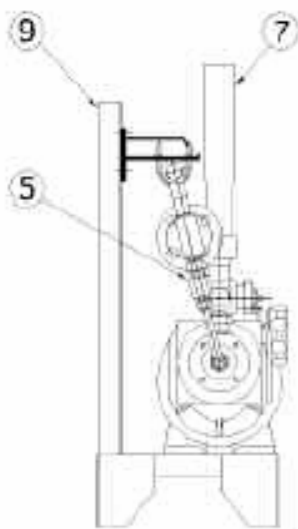

Index	Nr. buc.	Descriere
1	1	Regulator de presiune
2	1	Debitmetru
3	1	Valva de control
4	1	Valva de control
5	1	Valva de control
6	1	Pompa de dozare
7	1	Cilindru de calibrare
8	1	Valva cu 3 cai
9	1	Suport
10	1	Intrerupator
11	1	Amestecator

3. FLOQUIP™ SE

INSTALATIE DE DEPOZITARE A EMULSIILOR

DESCRIEREA PRODUSULUI

FLOQUIP SE este un rezervor de depozitare proiectat pentru a omogeniza si filtra solutiile de emulsii de polimer. Acest sistem va elimina problemele care scad eficienta emulsiei.

Produsul este optimizat prin :

- eliminarea depunerilor de polimer
- re-suspendarea emulsiei

DENUMIRI

FLOQUIP : Echipament tip instalatie

SE: Depozitare emulsie (*Storage emulsion*)

Primul numar : Varianta 1, 2 sau 3

Al doilea numar : 0-fara filtru, 1-cu filtru

Exemplu :

FLOQUIP SE 31 este o instalatie de depozitare a emulsiei, de tipul 3 (cu 4.5 m³), cu filtru

CARACTERISTICI

- Rezervor
- Amestecator
- Suport pentru sac filtrant
- Valva (de 1 ½ ") pentru golire totala

AVANTAJE

- Evitarea decantarii
- Eliminarea depunerilor
- Permite o buna omogenizare inainte de utilizare
- Sistem complet
- Usor de montat
- Intretinere simpla

DOTARI OPTIONALE

- Alarma la nivelul de baza
- Amestecare automata
- Sistem de filtrare de calitate superioara
- Pompa de dozare

FUNCTIONARE

Rezervorul este umplut printr-un filtru care retine depunerile de polimer aparute la timpi mari de stocare.

Amestecatorul trebuie folosit circa 10 minute pe zi, pentru a evita decantarea naturala.

SPECIFICATII TEHNICE

Varianta	1	2	3
Volum rezervor	1500 l	3500 l	4500 l
Caracteristici electrice	220 / 380 V tri, 50 Hz, panou comanda IP55	220 / 380 V tri, 50 Hz, panou comanda IP55	220 / 380 V tri, 50 Hz, panou comanda IP55
Putere	0.75 kW	0.75 kW	0.75 kW
Viteza	101 rot / min	101 rot / min	101 rot / min
Dimensiuni	L= 850 mm ; l = 255 mm ; h = 600 mm	L= 850 mm; l =255 mm ; h = 600 mm	L=850 mm; l =255 mm ; h = 600 mm
Greutate	47 kg	47 kg	47 kg

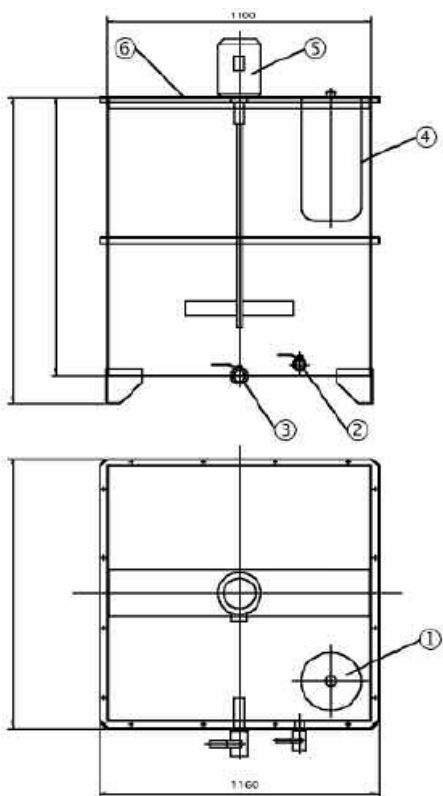

FLOQUIP SE 31

Index	Nr. buc.	Descriere
1	1	Gura de vizitare
2	1	Valva de evacuare
3	1	Valva de golire
4	1	Sac filtrant
5	1	Motor pentru agitare
6	1	Capac

4. FLOQUIP™ DP 220

INSTALATIE PENTRU DIZOLVAREA MANUALA A POLIMERULUI USCAT

DESCRIEREA PRODUSULUI

FLOQUIP DP este o instalatie eficienta de preparare rapida a polimerului. Intreaga instalatie este montata pe o platforma mobila si este usor de deplasat. Instalatia este compusa din doua rezervoare de cate 1 m³, care sunt folosite alternativ pentru prepararea solutiei de polimer sau pentru alimentarea liniei de productie.

DENUMIRI

FLOQUIP : Echipament tip instalatie
DP : Dizolvarea pudrei
Primul numar : Volumul total (m³)
Al doilea numar : Numarul rezervoarelor
Al treilea numar : tip 0-manual, 1-automat

Exemplu :

FLOQUIP DP 220 este o instalatie de prelucrare manuala a pudrei, cu 2 rezervoare si un volum total de 2 m³.

CARACTERISTICI

- Doua rezervoare de cate 1 m³
- Doua amestecatoare de viteza redusa cu structuri auxiliare
- Doua module de umectare a floculantului
- O pompa de dozare cu variator de viteza
- Doua nivele de control
- Un sistem post-dilutie
- Un panou de comanda (IP55)

AVANTAJE

- Usor de montat
- Sistem complet
- Instalatie autonoma
- Usor de exploatat

DOTARI OPTIONALE

- Pompa dozatoare de rezerva
- Sistem de filtrare

FUNCTIONARE

Cand se incepe prepararea solutiei de polimer, se umple rezervorul pe jumătate cu apa.

Se adauga apoi cantitatea dorita de pudra de polimer in palnia amestecatorului. Polimerul este dispersat si udat in fluxul de apa, pe masura ce intra in rezervor.

Imediat ce se umple rezervorul, alimentarea cu apa este oprita, mentinandu-se insa agitarea.

Solutia este amestecata si maturata pe durata timpului necesar, in timp ce celalalt rezervor este umplut prin pompa dozatoare.

Transferul se realizeaza manual in celalalt rezervor, cand primul este deja golit.

Instalatia FLOQUIP DP 220 este un sistem eficient de dizolvare manuala a unei game largi de floculanti.

SPECIFICATII TEHNICE

Varianta	110 F4	750 F4
Debit maxim pompa dozare	1- 5 l/h	5 – 25 l/h
Presiune minima	1 bar	1bar
Caracteristici electrice	230 V mono, 50 Hz	230 V mono, 50 Hz
Putere	0.75kW	0.75kW
Greutate	300 kg	305 kg

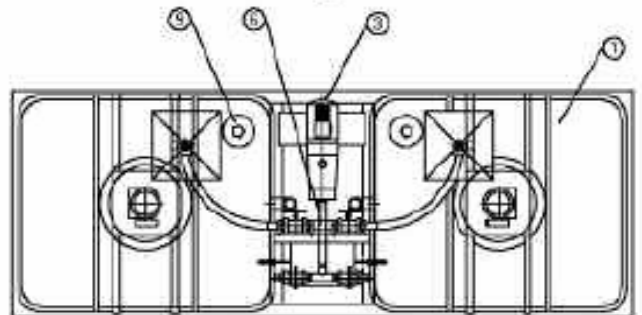
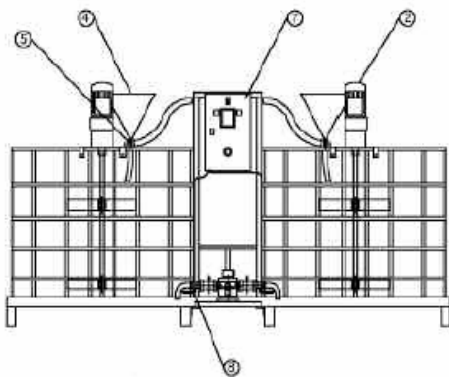

FLOQUIP DP220

Index	Nr. buc.	Descriere
1	1	Rezervoare din polietilena de densitate inalta
2	1	Agitator
3	1	Pompa de dozare
4	1	Palnie
5	1	Ejector
6	1	Sistem post dilutie
7	1	Panou de control
8	1	Nivel de baza rezervor
9	1	Gura de vizitare

5. FLOQUIP™ DPX21

INSTALATIE PENTRU DIZOLVAREA AUTOMATA A POLIMERILOR SUB FORMA DE PUDRA (SOLIZI)

DESCRIEREA PRODUSULUI

FLOQUIP DPX21 este o instalatie autonoma, cu rezervor proiectat compartimentat, pentru prelucrarea polimerului sub forma de pudra, cu sistem automat de dilutie a polimerului si de alimentare cu solutie. Rezervorul pentru amestecarea polimerului este echipat cu un alimentator de polimer solid si un sistem de umectare.

DENUMIRI

FLOQUIP : Echipament tip instalatie

DP: Dizolvare pudra polimer

Primul numar : Volum total (m³)

Al doilea numar : Numarul rezervoarelor

Al treilea numar : 0-manual, 1-automat

Exemplu :

FLOQUIP DP421 este o instalatie de dizolvare automata a pudrei de polimer, cu 2 rezervoare, si un volum total de 4m³

CARACTERISTICI

- Rezervor de amestecare si utilizare a polimerului, din otel inoxidabil tip 304L
- Alimentator de polimer uscat
- Sistem de umectare
- Sistem de control PLC (automat programabil)
- Sistem automat de control al nivelului
- Pompe de transfer si exploatare
- Sistem de alarma cu inchidere automata

AVANTAJE

- Sistem complet automatizat
- Instalatie autonoma
- Utilizeaza operare PLC avantajoasa
- Usor de exploatat

DOTARI OPTIONALE

- Sistem de post-dilutie
- Sistem de filtrare
- Pompe de dozare suplimentare la evacuarea din rezervorul de utilizare
- Platforma sau sistem transportor

FUNCTIONARE

Un flux controlat de apa de dilutie intra in rezervorul de amestecare pana la un nivel prestabilit, deasupra bazei paletelor amestecatorului. La atingerea acestui nivel prestabilit se declanseaza alimentarea cu polimer si agitarea in rezervorul de amestecare.

Alimentatorul de polimer pudra introduce polimerul in fluxul de apa de dilutie care intra in rezervorul de amestecare.

Amestecarea continua pana cand se obtine o solutie maturata si cu uniformitate adecvata pentru utilizare. Apoi, solutia este transferata intr-un rezervor, pentru utilizare in exploatarea instalatiei.

Dupa ce transferul solutiei este complet, sistemul declanseaza automat un nou ciclu de preparare. Injectia in sistem a solutiei astfel preparate se realizeaza cu pompa atasata instalatiei FLOQUIP DPX21.

Parametrii afisati de panoul de comanda al instalatiei pot fi folositi intr-un sistem de control de la distanta.

SPECIFICATII TEHNICE

Varianta	DP 221	DP 421	DP 721
Material rezervor	Otel inoxidabil 304L	Otel inoxidabil 304L	Otel inoxidabil 304L
Volum total	2 m ³	4 m ³	7 m ³
Volum rezervor V1 = V2	1 m ³	2 m ³	3.5 m ³
Caracteristici electrice	400 V tri, 50 Hz / 440 V tri, 60 Hz	400 V tri, 50 Hz / 440 V tri, 60 Hz	400 V tri, 50 Hz / 440 V tri, 60 Hz
Agitare (1 si 2)	400 V tri, 50 Hz, panou comanda IP55	400 V tri, 50 Hz, panou comanda IP55	400 V tri, 50 Hz, panou comanda IP55
Viteza de agitare N1 = N2	101 rot / min	101 rot / min	101 rot / min
Putere P1 = P2	0.75 kW	1.5 kW	1.5 kW
Pompa de transfer	Centrifugala	Centrifugala	Centrifugala
Pompa de dozare	Cu vid progresiv	Cu vid progresiv	Cu vid progresiv
Motor de actionare dozare, tip surub	Variator de frecventa a vitezei	Variator de frecventa a vitezei	Variator de frecventa a vitezei
Dimensiuni	L=2056 mm; l=1406 mm ; h = 1901 mm	L=2386 mm; l=1636 mm ; h = 2795 mm	L=3086 mm;l=1936mm; h = 2795 mm



FLOQUIP DP 221

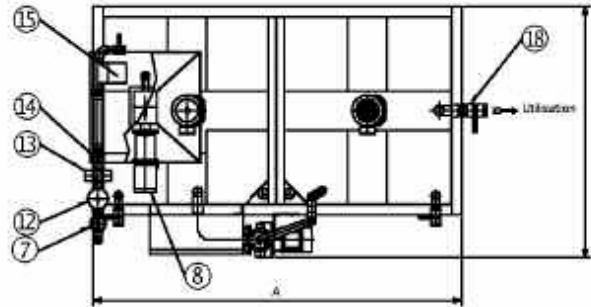
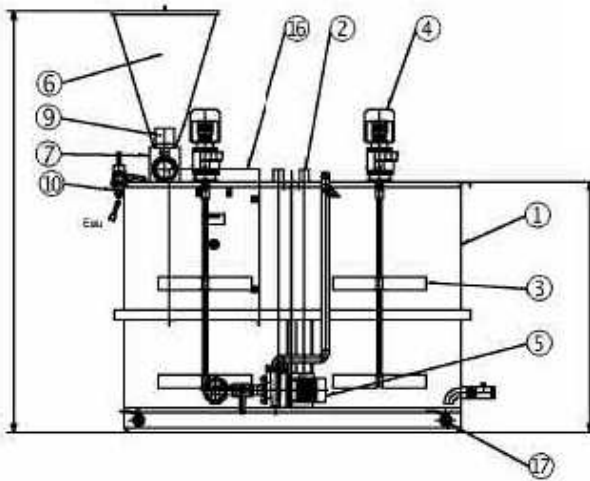

Index	Nr. buc.	Descriere
1	1	Rezervor din oțel inoxidabil
2	2	Nivel pentru recoltare probe
3	2	Amestecator
4	2	Motorul amestecatorului
5	1	Pompa centrifugala de transfer
6	1	Palnie de oțel inoxidabil
7	1	Sistem de dozare a pudrei
8	1	Motor de dozare tip surub
9	1	Nivelul de baza al palniei
10	1	Stut de alimentare cu apa
11	1	Regulator + indicator de presiune
12	1	Valva de apa tip solenoid
13	1	Debitmetru de apa
14	1	Valva de reglare apa
15	1	Sistem de umectare a pudrei
16	1	Caseta de control
17	2	Valva de golire 1 1/2 "
18	1	Valva de utilizare 1 1/4 "



SNF FLOERGER®

SNF S.A.

Zac de Milieux, 42163, Andrezieux Cedex, France

Telefon : +33 (0)4 77 36 86 00

Fax: +33 (0)4 77 36 86 00

E-mail : info@snf.fr

www.snf-group.com

Flochem Romania

Str. Mihail Cioranu 4, sector 5, Bucuresti

Telefon : +40 (0) 21 410 78 09

+40 (0) 744 567 466

+40 (0) 744 425 079

Fax : +40 (0) 21 410 30 26

E-mail : flochem@floerger.ro

office@snf.ro

www.snf.ro